

# TABLE aspirante

Type  
UES

## Application

La table aspirante type UES permet la protection de l'utilisateur par une aspiration du plan de travail, ainsi qu'une aspiration frontale.

Elle est idéale pour la captation des poussières et gaz lors des opérations de meulage, affûtage, soudage ou d'aspiration sur outils électro-portatifs.

Les points de captations peuvent être raccordés sur un ventilateur d'extraction ou sur une unité de filtration.



## Description

La table aspirante est composée de :

- Plan de travail avec grille de captation.
- Bac de récupération avec tiroir.
- Conception semi-ouverte.
- Eclairage du plan de travail.
- Registre d'équilibrage.

Les points d'aspirations peuvent se faire en partie haute de la table, au centre ou sur le côté, ou directement en partie basse du plan de travail.

Les poussières sont dirigées vers le bas via une grille pour une première séparation, ou en partie haute de la table.

L'équilibrage des débits entre partie haute et basse se contrôle par un registre d'équilibrage intégré à la table.

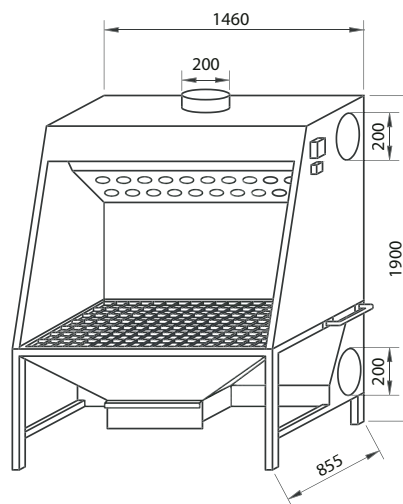

### Fiche Technique

Réf.	Dimensions Plan de Travail [mm]	Grilles Mailles [mm]	Poids [kg]	Débit Conseillé [m³/h]	Perte de Charge [Pa]
UES	1400 x 707	30 x 44	180	2 400	250